

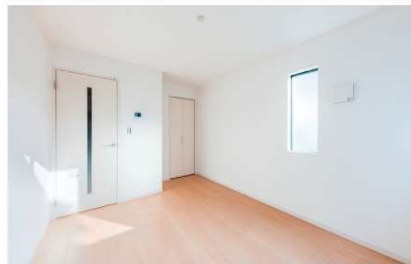

※外観画像はイメージです。



※写真はミハスシリーズの別物件の写真です。



礼金1ヶ月 + 敷金1ヶ月

インターネット
常時接続無料
(Wi-Fi付)

ACCESS アクセス

京王井の頭線「三鷹台」駅 徒歩 7分
京王井の頭線「久我山」駅 徒歩 11分

EQUIPMENT 充実の設備・仕様

【専有部】

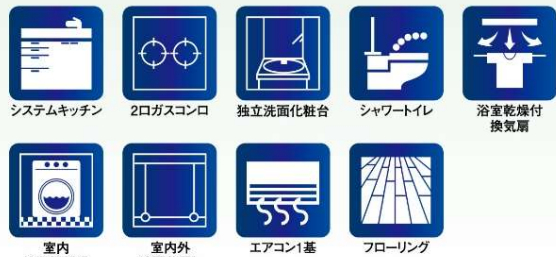

【防犯設備/共用部】



その他設備

・ウォークインクローゼット(107・108・109・110・111・112・207・208・209・210・211・212号室)
・駐車場有・駐輪場有

OUTLINE 物件概要&必要書類

- 物件名称/ミハス三鷹台 ■ 所在地/三鷹市井の頭1-4-30
- 竣工時期/2019/7/中旬 ■ 入居時期/2019/7/下旬
- 交通/京王井の頭線「三鷹台」駅徒歩7分
京王井の頭線「久我山」駅徒歩11分
- 構造/鉄骨造、地上2階 ■ 総戸数/24戸
- 間取り/1K・1LDK ■ 管理費/1K:6,000円
- 敷金/1ヶ月 ■ 礼金/1ヶ月
- 契約期間/2年間・更新可 ■ 更新料/新賃料の1ヶ月分
- 駐車場:7台(普通車:W2,400×D5,000mm 5台13,000円(税抜)、
軽自動車:W1,900×D3,600mm 2台10,000円(税抜))

【必要書類】

- 借主:印鑑証明・収入証明・顔写真身分証明 ● 当社既定の審査があります
- 保証会社必須:ジェイリース 初回30%1年更新1万円 ● 明豊サポートサービス
(火災保険20,000円・明豊サポート料4,800円/2年)へのご加入が必須となります



東京都知事免許(3)第90310号

明豊エンタープライズグループ

株式会社 明豊プロパティーズ

〒153-0063
東京都目黒区目黒2-10-11 目黒山手プレイス5F

賃貸事業部

TEL:050-3186-4344

FAX:03-5434-8099 <http://www.meiho-prop.jp/>

客付会社様へ

AD100%

手数料負担の割合	貸主	0%	借主	100%
手数料配分の割合	元付	0%	客付	100%

■ 取引態様/代理

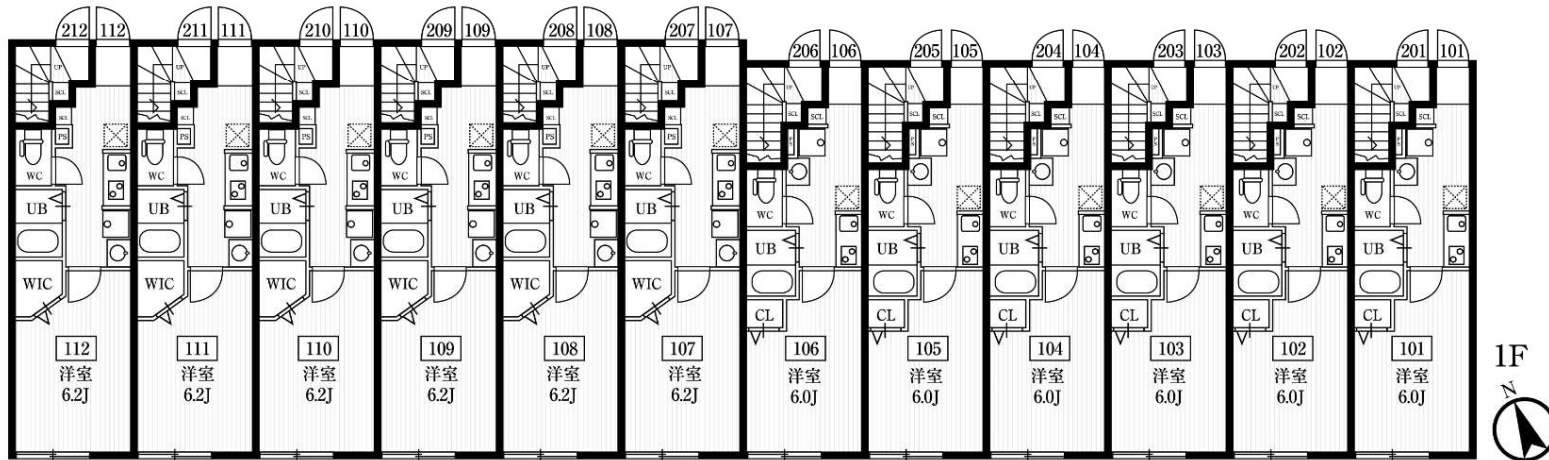
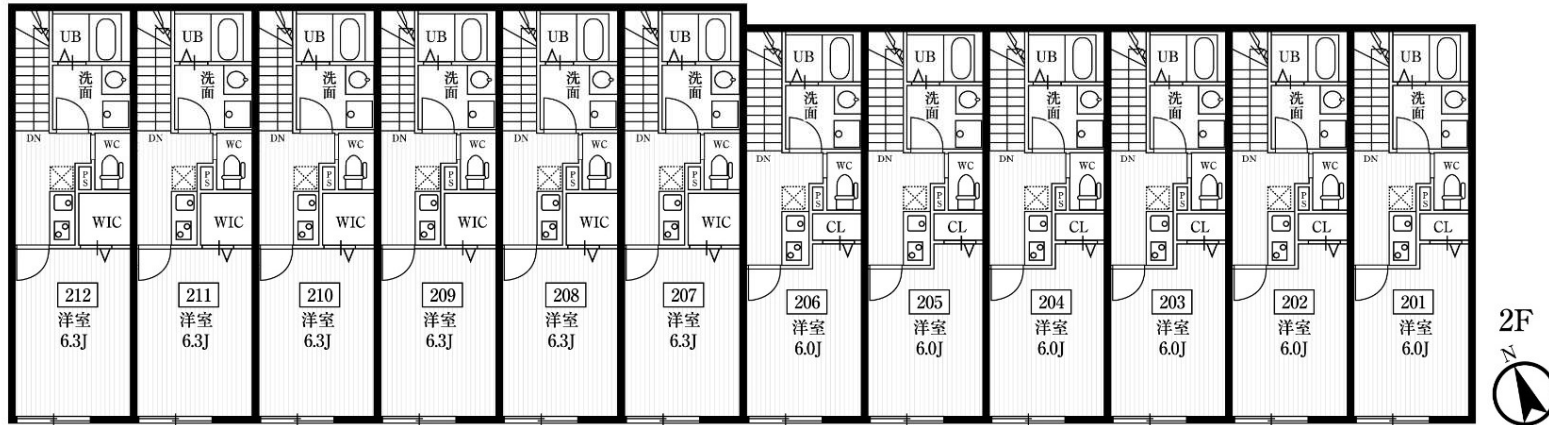

■ 賃料表 管理費/1K:6,000円

	212	211	210	209	208	207	206	205	204	203	202	201	号室
2F	1K+WIC (25.86㎡)	1K+WIC (25.86㎡)	1K+WIC (25.86㎡)	1K+WIC (25.86㎡)	1K+WIC (25.86㎡)	1K+WIC (25.86㎡)	1K (24.0㎡)	1K (24.0㎡)	1K (24.0㎡)	1K (24.0㎡)	1K (24.0㎡)	1K (24.0㎡)	間取(面積)
	74,000円	74,000円	74,000円	74,000円	74,000円	74,000円	72,000円	72,000円	72,000円	72,000円	72,000円	72,000円	賃料
1F	112	111	110	109	108	107	106	105	104	103	102	101	
	1K+WIC (22.15㎡)	1K+WIC (22.15㎡)	1K+WIC (22.15㎡)	1K+WIC (22.15㎡)	1K+WIC (22.15㎡)	1K+WIC (22.15㎡)	1K (20.9㎡)	1K (20.9㎡)	1K (20.9㎡)	1K (20.9㎡)	1K (20.9㎡)	1K (20.9㎡)	
	72,000円	72,000円	72,000円	72,000円	72,000円	72,000円	69,000円	69,000円	69,000円	69,000円	69,000円	69,000円	

南西向き